

Korekční kroužek

Korekční kroužek lze použít tam, kde chceme mít běžně dostupnou svorku pro evropské vozy z možnosti použití pro baterie japonských a korejských výrobců (s "úzkým čepem"). Tato kombinace umožňuje zpětný návrat k běžné baterii následným vyjmutím kroužku. Kroužek je také opatřen spirálou.

EU

18/16mm

Jap.
14/12mm

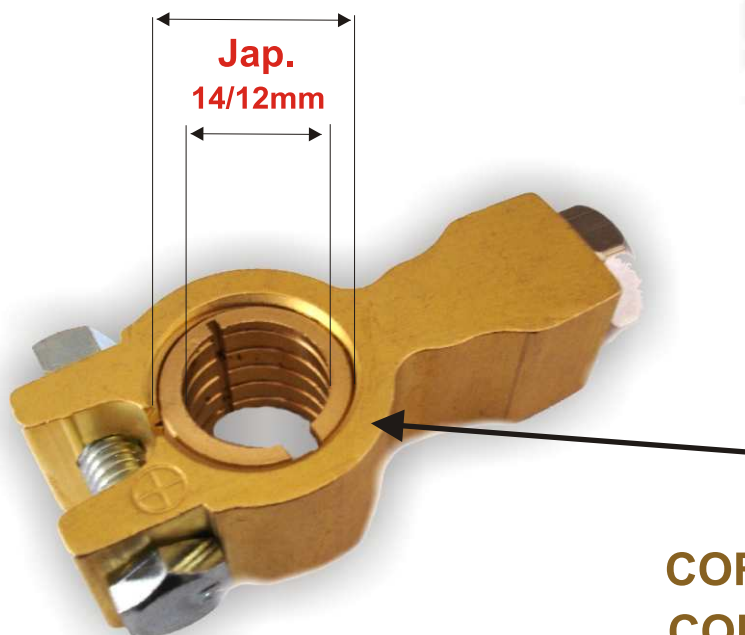

CORRECT SOLVING POSITIVE +
CORRECT SOLVING NEGATIVE -

Korekční kroužek
k použití běžné svorky
pro japonské vozy.

VPC 5898 (+)

VPC 5899 (-)