

ČERPADLA AVIA S.A.S. - utěsnění rotoru

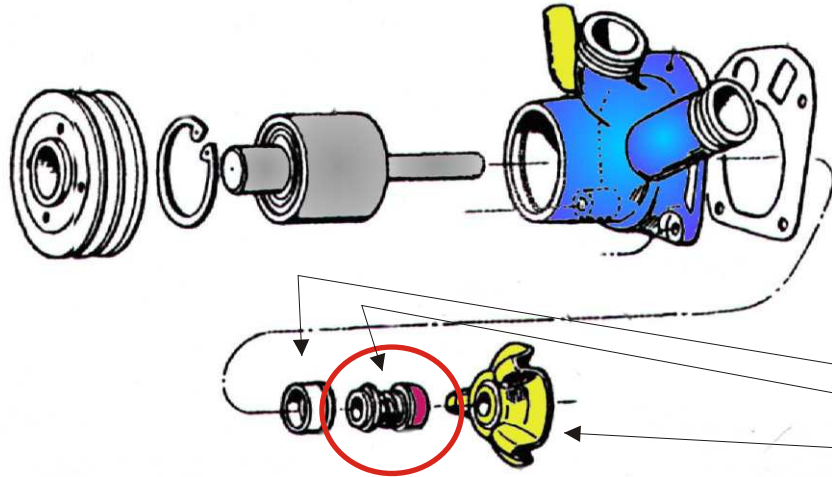

Starší verze používaná
cca. před 15lety

ocelový kroužek (protikus)
gumová ucpávka
rotor čerpadla

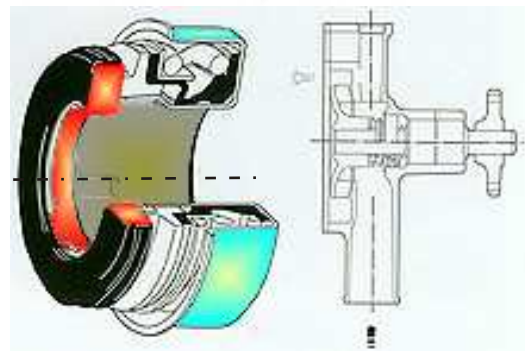
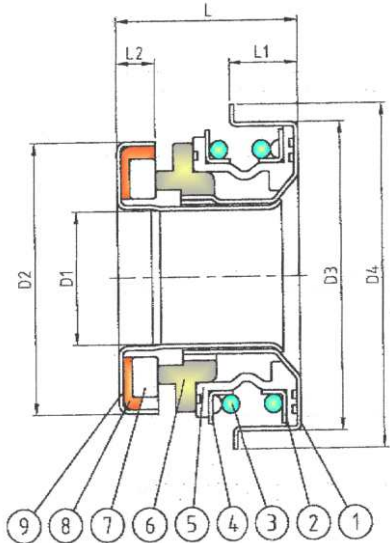
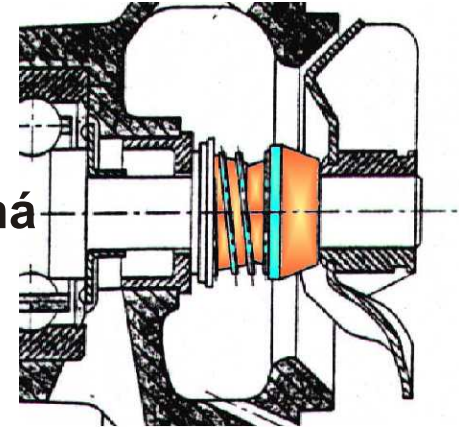

Nový systém používaný dnes

- jeden celek
- lepší utěsnění
- delší životnost dílu



Těsnící kovový
kroužek s keramickým
elementem

Aplikace pro čerpadla vozů
AVIA navržena firmou SEAMS v r.2002